



# Lokala avfallsföreskrifter för Mölnåls stad

<i>Styrdokument Föreskrift</i>	<i>Beslutat av Kommunfullmäktige, 2024-06-19 § 127 dnr 00540/20231.2.21</i>	<i>Gäller från och med 2024-07-10</i>
<i>Ansvarig Tekniska nämnden</i>	<i>Gäller för Mölnåls stad</i>	<i>Senast reviderad 2023-08-17</i>

## Innehåll

<b>Bemyndigande.....</b>	<b>4</b>
<b>Definitioner.....</b>	<b>4</b>
<b>Kommunens ansvar för avfallshantering, tillsyn och information .....</b>	<b>5</b>
Betaling och information .....	6
<b>Sortering och överlämning av avfall under kommunalt ansvar .....</b>	<b>6</b>
Sortering av avfall .....	6
Skyldighet att överlämna avfall under kommunalt ansvar .....	7
Emballering av avfall under kommunalt ansvar samt placering av behållare .....	8
<b>Anläggande, underhåll och skötsel av behållare och annan utrustning .....</b>	<b>8</b>
Anskaffande och ägande.....	8
Anläggande.....	9
Rengöring och tillsyn.....	12
Åtgärder inför hämtning av avfall som lämnas i kärl eller säck.....	12
Åtgärder inför hämtning av avfall från enskilda avloppsanläggningar.....	13
Åtgärder inför hämtning av avfall från container .....	14
Åtgärder inför hämtning av avfall från botten tömmande behållare och storsäck.....	14
<b>Hämtnings-, transport- och dragvägar.....</b>	<b>14</b>
Transportvägar.....	14
Dragväg .....	16
Hämtningsområde och hämtningsintervall .....	16
Åtgärder om föreskrift inte följs.....	16
<b>Fastighetsinnehavares övriga ansvar .....</b>	<b>17</b>
<b>Särskilt om avfall under kommunalt ansvar från verksamheter .....</b>	<b>17</b>
<b>Annat avfall än kommunalt ansvar från verksamheter .....</b>	<b>17</b>
Uppgiftsskyldighet.....	17
Avfall för vilket producent ansvarar.....	18
Bygg- och rivningsavfall .....	18
Farligt avfall .....	18
Djurkadaver och annat animaliskt avfall .....	18
Specialavfall inom sjukvården med mera.....	18
Specialavfall inom veterinärverksamhet och djurhållning .....	19
Specialavfall inom akupunktur, tatuering och dylikt.....	19
Riskavfall.....	19

<b>Undantag .....</b>	<b>19</b>
Handläggning av anmälnings- och ansökningsärenden .....	19
Kompostering, annan återvinning eller bortskaffande av visst avfall under kommunalt ansvar.....	19
Utsträckt hämtningsintervall.....	20
Gemensamma avfallsbehållare .....	20
Uppehåll i hämtning .....	20
Eget omhändertagande och befrielse från skyldigheten att överlämna avfall under kommunalt ansvar till kommunen .....	21
Anmälan avseende insamling av förpackningsavfall för samlokaliserade verksamheter.....	21
<b>Övergångsbestämmelser.....</b>	<b>21</b>
<b>Bilaga 1 Sorteringsanvisning .....</b>	<b>22</b>
<b>Bilaga 2 Hämtningsintervall .....</b>	<b>26</b>
<b>Bilaga 3 Hämtningsområde .....</b>	<b>28</b>

## Bemyndigande

1 § Med stöd av 15 kap. 38, 39 och 41 §§ miljöbalken (1998:808) och 9 kap. 1 och 2 §§ avfallsförordningen (2020:614) meddelar kommunfullmäktige dessa föreskrifter för avfallshantering i Mölndals stad.

Renhållningsordningen utgörs av avfallsplan samt lokala avfallsföreskrifter för avfallshantering. *Avfallsplanen Göteborgsregionen minskar avfallet - Avfallsplan för tretton kommuner till 2030* – antogs av kommunfullmäktige 2020-12-16 § 172.

De lokala föreskrifterna utgör en lokal lagstiftning för avfallshantering inom kommunen och syftar till att styra avfallshantering samt fungera som en rättslig grund i det dagliga arbetet och vid tvister. Föreskrifterna beskriver vilka skyldigheter och ansvar som vilar på olika aktörer. Till exempel hur avfall ska sorteras och krav på tillgänglighet för kommunens hämtningsfordon vid hämtning av hushållsavfall och slam.

## Definitioner

2 § Följande termer och begrepp används i dessa föreskrifter med de betydelser som anges här:

1. Med kommunalt avfall avses detsamma som i 15 kap. 3 § miljöbalken, det vill säga avfall som kommer från hushåll och sådant avfall från andra källor som till sin art och sammansättning liknar avfall från hushåll, med undantag för vad som anges i 15 kap. 3 § punkterna 1–6.

I begreppet kommunalt avfall ingår returpapper enligt 1 kap. 10 § avfallsförordningen (2020:614).

- a) Med avfall under kommunalt ansvar avses kommunalt avfall och annat avfall som kommunen har ansvar för enligt 15 kap. 20 § miljöbalken samt förpackningsavfall enligt 6 kap. 2 och 6 § förordningen (2022:1274) om producentansvar för förpackningar.
- b) Med kärl- och säckavfall avses den del av avfall under kommunalt ansvar som får läggas i kärl eller säck.
- c) Med grovavfall avses avfall under kommunalt ansvar som är så tungt eller skrymmande eller har andra egenskaper som gör att det inte är lämpligt att samla in i säck eller kärl.
- d) Med trädgårdsavfall avses sådant biologiskt nedbrytbart trädgårds- och parkavfall, i enlighet med definitionen i 1 kap. 5 § 1 punkten avfallsförordningen (2020:614), som uppstår i trädgård vid bostadshus och sådant avfall från andra källor som är kommunalt avfall i enlighet med 15 kap. 3 § miljöbalken.
- e) Med farligt avfall avses avfall som i bilaga 3 till avfallsförordningen (2020:614) beskrivs med en avfallskod markerad med en asterisk (\*).
- f) Med riskavfall avses skärande och stickande avfall, smittförande avfall, läkemedelsrester och vissa andra typer av kemiskt avfall som inte är farligt avfall. Exempel är läkemedelsrester och kanyler.
- g) Med konsumentelavfall avses detsamma som i 13 § förordningen (2014:1075) om producentansvar för elutrustning.
- h) Med före detta livsmedel avses butiksavfall av animaliskt ursprung enligt förordningarna 1069/2009/EG och 142/2011/EU. [Om utsortering av matavfall

förekommer eller utsorteringskrav i lag eller förordning börjat gälla, är följande definition med eventuell lokal anpassning aktuell]

- i) Med matavfall avses allt biologiskt nedbrytbart kommunalt avfall enligt definitionerna i 15 kap. 3 § miljöbalken och 1 kap. 4 § avfallsförordningen (2020:614), det vill säga som består av livsmedels- eller köksavfall som uppkommer i och med livsmedelshanteringen (skal, ben och liknande) i hushåll restauranger, storkök, butiker, personalmatsalar, catering och liknande. I begreppet ingår matavfall som hålls ut i vasken i de fall detta samlas upp avskilt i slutna tankar. Butiksavfall av animaliskt ursprung utgör dock före detta livsmedel i enlighet med punkten (h) ovan. i. Med restavfall avses sorterat brännbart kärl- och säckavfall. Med detta avses det avfall som kvarstår när matavfall, farligt avfall, returpapper samt förpackningar, elavfall och annat avfall som omfattas av producentansvar, har sorterats ut från kärl- och säckavfallet.
  - j) Med bygg- och rivningsavfall avses i enlighet med 15 kap. 8 § miljöbalken avfall från bygg- och rivningsarbeten.
  - k) Med bygg- och rivningsavfall som inte producerats i en yrkesmässig verksamhet avses detsamma som i 15 kap. 20 § 4 punkten miljöbalken.
2. Med fastighetsinnehavare avses den som är fastighetsägare eller den som enligt 1 kap. 5 § fastighetstaxeringslagen (1979:1152) ska anses som fastighetsägare.
  3. Med nyttjanderättshavare avses den som, utan att omfattas av begreppet fastighetsinnehavare, har rätt att bruka eller nyttja fastighet.
  4. Med behållare avses kärl, container, bottentömmande behållare, säck, fosforfälla, slamavskiljare, fettavskiljare eller annan anordning för uppsamling av avfall under kommunalt ansvar.
  5. I enlighet med avgränsningen av kommunens ansvar enligt 15 kap. 20 § 2 miljöbalken, avses med enskilda avloppsanläggningar slutna tankar, slamavskiljare, fosforfällor, minireningsverk och andra motsvarande anläggningar som inte är allmänna enligt lag (2006:412) om allmänna vattentjänster, som är dimensionerade för högst 25 personekvivalenter och endast används för hushållspillvatten eller spillvatten som till sin art och sammansättning liknar hushållspillvatten.
  6. Med latrin avses latrin från torrtoaletter och andra jämförliga lösningar, i enlighet med 15 kap. 20 § 3 miljöbalken.
  7. För definitioner av andra termer och begrepp som används i dessa föreskrifter hänvisas till 15 kap. miljöbalken samt till gällande avfallsförordning och andra förordningar utfärdade med stöd av miljöbalken.

## **Kommunens ansvar för avfallshantering, tillsyn och information**

**3 §** Den tekniska nämnden har verksamhetsansvar för hanteringen av avfall under kommunalt ansvar i kommunen med särskilt ansvar för att kommunalt avfall under kommunalt ansvar som utgörs av farligt avfall samlas in och transporteras till en behandlingsanläggning. Om inte annat anges i dessa föreskrifter eller i kommunens beslut om auktorisation eller dispens, ska all borttransport och vidare hantering av avfall under kommunalt ansvar utföras av kommunens avfallsorganisation tillika tekniska förvaltningen (renhållaren) eller, den som kommunens avfallsorganisation för ändamålet anlitar eller kommunen samverkar med, i dessa föreskrifter benämnd renhållarens utförare.

**4 §** Tillsynen över avfallshanteringen enligt 15 kap. miljöbalken och enligt föreskrifter meddelade med stöd av miljöbalken utförs av den miljönämnden.

**5 §** Tekniska nämnden ska särskilt informera hushållen om krav och hantering avseende förpackningar, konsumentelavfall samt information till hushållen om avfallsförebyggande åtgärder.

## **Betalning och information**

**6 §** Avgift ska betalas för;

1. de åtgärder som kommunen vidtar i syfte att informera hushåll och verksamhetsutövare som producerar avfall som kommunen ansvarar för enligt 15 kap. 20 § miljöbalken om avfallshantering och avfallsförebyggande åtgärder.
2. de åtgärder som kommunen vidtar för att underlätta insamling och sortering av återanvändbara produkter från hushåll och verksamhetsutövare som producerar avfall som kommunen ansvarar för enligt 15 kap. 20 § miljöbalken.
3. den insamling, transport, behandling i form av återvinning och bortskaffande av avfall som utförs genom kommunens försorg och i enlighet med föreskrifter som kommunen har antagit med stöd av 27 kap. 4 § miljöbalken.

**7 §** Fastighetsinnehavare och nyttjanderättshavare är skyldiga att i behövlig omfattning informera den eller dem som bor på eller är verksamma inom fastigheten om gällande regler för avfallshantering.

## **Sortering och överlämning av avfall under kommunalt ansvar**

### **Sortering av avfall**

**8 §** Fastighetsinnehavare, nyttjanderättshavare, hushåll och andra som innehar avfall under kommunalt ansvar ska sortera ut avfallsslag i enlighet med sortering och lämning av avfall med mera (bilaga 1) och hålla det skilt från annat avfall.

**8 a §** Förpackningsavfall i form av:

1. papper och kartong,
2. plast,
3. metall,
4. färgat glas,
5. ofärgat glas,
6. trä, och
7. material som inte avses i 1-6 (övrigt förpackningsmaterial) ska enligt 3 kap. 4 § avfallsförordningen (2020:614) sorteras ut från annat avfall. Hushåll ska lämna utsorterade förpackningar enligt 1-7 till ett insamlingssystem som renhållaren eller renhållarens utförare tillhandahåller. Hushåll ska sortera ut skrymmande förpackningsavfall (wellpapp, frigolit) från annat avfall under kommunalt ansvar och från förpackningsavfall enligt punkterna 1-7 och lämna det till ett insamlingssystem som renhållaren eller renhållarens utförare tillhandahåller. Plastflaskor och metallburkar som är avsedda för ett retursystem enligt 4 kap. 3 § förordningen (2022:1274) om producentansvar för förpackningar ska lämnas till retursystemet.

Av 3 kap. 4 a § avfallsförordningen (2020:614) framgår att den som har en förpackning som innehåller avfall ska se till att förpackningen skiljs från innehållet. Detta gäller dock inte en förpackning som innehåller farligt avfall eller läkemedelsavfall, om förpackningen underlättar den praktiska hanteringen av avfallet. Förpackning som innehåller farligt avfall eller rester av farligt avfall ska i stället hanteras som farligt avfall enligt 3 kap. 11 a § avfallsförordningen (2020:614). Hushåll ska lämna förpackningar med läkemedelsavfall som inte är farligt avfall till apotek i enlighet med förordning (2009:1031) om producentansvar för läkemedel.

**8 b §** Returpapper ska enligt 3 kap. 3 § avfallsförordningen (2020:614) sorteras ut separat och lämnas till ett insamlingssystem som renhållaren eller renhållarens utförare tillhandahåller.

**8 c §** Avfall i form av invasiva växter ska sorteras ut och hållas skilt från annat avfall och sorteras ut från annat biologiskt avfall samt hanteras i enlighet med sorteringsanvisningarna (bilaga 1) till avfallsföreskrifterna.

**8 d §** Bygg- och rivningsavfall i form av schaktmassor som lyder under kommunalt ansvar enligt 15 kap. 20 och 20 a §§ miljöbalken ska sorteras ut och hanteras i enlighet med bilaga 1.

**8 e §** Bioavfall (matavfall) ska avskiljas från förpackning och sorteras ut och hållas skilt från annat avfall i enlighet med sorteringsanvisningarna (bilaga 1) till avfallsföreskrifterna.

**8 f §** Ytterligare föreskrifter om sortering återfinns i bilaga 1.

**9 §** Fastighetsinnehavare ska säkerställa möjligheter för nyttjanderättshavare, hushåll och andra som nyttjar fastigheten att sortera ut och hålla åtskilda de avfallsfraktioner som enligt dessa föreskrifter ska överlämnas till renhållaren eller renhållarens utförare för borttransport.

### ***Skyldighet att överlämna avfall under kommunalt ansvar***

**10 §** Avfall under kommunalt ansvar ska lämnas till och transporteras bort av renhållaren eller renhållarens utförare, om inte annat sägs i dessa föreskrifter och dess bilaga 1. Utsorterade avfallslag hämtas vid fastigheten vid överenskommen eller anvisad plats enligt 20 §. Det utsorterade avfallet ska transporteras bort så ofta att olägenhet för människors hälsa och för miljön inte uppstår. Hämtningsintervall och storlek på behållare ska motsvara behovet av borttransport av avfall under kommunalt ansvar från fastigheten. Fastighetsinnehavare och nyttjanderättshavare ska upplysa tekniska förvaltningen om ändrade förhållanden av betydelse för avfallshanteringen för fastigheten.

Fastighetsinnehavare, nyttjanderättshavare, hushåll och andra avfallsproducenter får själva genom egen personal, medlem i hushållet, personal beviljad med stöd av socialtjänstlagen eller annan lag om särskilt stöd transportera grovavfall, trädgårds- och parkavfall, farligt avfall, bygg- och rivningsavfall samt annat avfall under kommunalt ansvar som markerats i bilaga 1, till den eller de platser i kommunen där kommunen tar emot sådant avfall. Vid yrkesmässig transport av farligt avfall inklusive elavfall, ska även ett transportdokument upprättas och den anteckning och rapportering som krävs enligt 6 kap. avfallsförordningen ska utföras.

Invånare och verksamheter har rätt till fritt nyttjande av stadens återbruk där grovavfall lämnas till återanvändning (område A och B på Återbruket Kikås) utifrån renhållarens bedömning.

Invånare kan i egen regi transportera sitt farliga avfall till återvinning (område A på Återbruket Kikås eller på återvinningscentral), där det kan lämnas fritt.

På Återbruket Kikås (område C) och Lindome återvinningscentral finns inpasseringssystem med bommar vilka öppnas med hjälp av körkort för de som är folkbokförda i Mölndals stad och har svenskt körkort. På Återbruket Kikås eller Lindome återvinningscentral kan ansökan om ett återvinningskort upprättas för personer utan svenskt körkort men mot uppvisande av giltig legitimation. Såväl fastighetsinnehavare, nyttjanderättshavare och verksamheter som innehar F-skattsedel kan erhålla återvinningskort för verksamheter efter ansökan till tekniska förvaltningen. För hushåll ingår ett antal fria besök per år som framgår av kommunens avfallstaxa. Avgifter för besök utöver fria besök, samt avgifter för verksamheter anges i avfallstaxan. Särskilda ordningsregler för vistelse på Återbruket Kikås eller Lindome återvinningscentral gäller. Kommunen har rätt att avvisa besökare som inte följer anläggningarnas ordningsregler. Kommunen har rätt att spärra återvinningskort tillhörande verksamheter som inte följer anläggningens ordningsregler eller sorteringsanvisningar.

### **Emballering av avfall under kommunalt ansvar samt placering av behållare**

11 § För emballering av utsorterade fraktioner gäller att:

- a) Avfall som läggs i behållare ska vara paketerat och så förslutet att avfallet inte kan spridas, skapa arbetsmiljöproblem eller skapa olägenhet.
- b) Avfallet ska kunna tömmas på tömningsdagen utan manuell hantering.
- c) Matavfall förpackas i en av kommunen tillhandahållen matavfallspåse. För boende i en- och tvåbostadshus gäller maximalt 4 buntar/år (320 påsar/år) och för boende i flerbostadshus gäller maximalt 3 buntar/år och lägenhet (240 påsar/år). Ytterligare påsar erhålles mot en avgift som framgår av kommunens avfallstaxa.
- d) Farligt avfall ska läggas i avsedd behållare. Det ska vara väl förpackat och tydligt märkt med uppgift om innehåll.
- e) Riskavfall ska förvaras i särskilda behållare som tillhandahålls av apoteken. Apoteken tar sedan emot riskavfallet under förutsättning att det är paketerat i rätt emballage.
- f) Grovavfall från hushåll som lämnas för separat borttransport av kommunen ska, i den mån det är möjligt, buntas eller förpackas i lämpligt emballage och placeras i avsedd behållare.
- g) Byggavfall från enskilda personer som lämnas för separat borttransport av kommunen ska, i den mån det är möjligt, buntas eller förpackas i lämpligt emballage och placeras i avsedd behållare.

Utförligare krav på emballering med mera framgår av bilaga 1.

### **Anläggande, underhåll och skötsel av behållare och annan utrustning**

#### **Anskaffande och ägande**

12 § Kommunalt avfall ska forslas bort genom kommunens försorg och placeras i behållare av typ och storlek som föreskrivs av kommunen. I behållare och utrymme för avfall får endast läggas sådant avfall för vilket behållare och förvaringsplatsen är avsedd.

De behållare och annan utrustning som ska nyttjas i kommunen är:

- **Kärl** – aktuella storlekar beskrivs i avfallstaxan.



- **Container och säck** – aktuella storlekar beskrivs i avfallstaxan.
- **Bottentömmande behållare** – får genom dispens av tekniska förvaltningen användas om synnerliga skäl förekommer. Detta sker i dialog mellan fastighetsinnehavare och tekniska förvaltningen.
- **Enskilda avloppsanläggningar** – tillstånd söks hos miljönämnden.
- **Fettavskiljare** – Fettavskiljare måste finnas i lokaler där mat och livsmedel tillagas eller bereds. Byggnämnan/ansökan krävs till stadsbyggnadsförvaltningen. Anmälan görs även till tekniska förvaltningen.
- **Tank för matavfall** – får anläggas genom godkänd ansökan till tekniska förvaltningen.

**13 §** Kärll, container och säckar/påsar ägs av kommunen och tillhandahålls av renhållaren eller renhållarens utförare. Bottentömmande behållare, enskilda avloppsanläggningar, fettavskiljare och tank för matavfall samt tillbehör till dessa anskaffas och installeras av fastighetsinnehavaren. Ägare av dessa behållare ansvarar för märkning, reparation och, vid behov, utbyte av behållare. När renhållaren eller renhållarens utförare ska utföra sådant underhåll ska behållaren vara lätt tillgänglig. Märkning ska ske enligt anvisning från renhållaren eller renhållarens utförare. Fastighetsinnehavaren ansvarar för och bekostar installation och underhåll av övriga inom fastigheten förekommande anordningar och utrymmen för avfallshanteringen.

### **Anläggande**

**14 §** Anläggande av avfallsutrymme så som miljörum, låsbara skåp och dylikt ska svara mot det behov som föreligger och i övrigt vara anordnade enligt kommunens anvisningar i dessa lokala avfallsföreskrifter samt:

- Boverkets byggregler.
- Regler i arbetsmiljölagen med tillhörande föreskrifter.
- Avfall Sveriges råd och anvisningar för transport, förvaring och dimensionering av avfall.

Vid verksamheter som hanterar större mängder livsmedel, till exempel restauranger, skolor och vårdverksamhet där matberedning och servering förekommer, ska avfallsutrymmet vara kylt alternativt att hämtningsintervall anpassas så att olägenhet för människors hälsa eller miljön inte uppstår.

Avfallsutrymme eller förvaringsplats ska svara mot det behov som föreligger och ge goda förutsättningar för källsortering. All förvaring av avfall ska ske så att olägenhet för människors hälsa eller miljön inte uppstår.

Om avfallsutrymmet ligger i en huskropp ska det utformas som en egen brandcell med samma brandklass som byggnaden i övrigt. Pulversläckare bör placeras innanför dörren. Fristående avfallsutrymme/förvaringsplats som ligger nära andra byggnader ska ha skydd mot brandspridning.

Avfallsutrymmet ska vara väl tilltaget och flexibelt. Storleken på rummet bestäms av storleken på och antalet kärll som behöver finnas där, vilket anges av renhållaren. När kärll hanteras ska den fria gången mellan olika kärll vara minst 1,5 m och avståndet mellan varje kärll minst 6 cm. Kärll ska placeras så att draghandtaget kan nås från gången. Vid containerhantering ska utrymmet mellan container och vägg/port vara minst 60 cm men bör

ha fritt utrymme med 100 cm runt om. Ett containerutrymme med en 2 m bred container bör vara 3,60 m brett. För detaljer om dimensionering, se *Avfall Sveriges Handbok för avfallsutrymmen* som finns på Avfall Sveriges webbplats, [avfallsverige.se](http://avfallsverige.se).

- a) Rumshöjden ska vara minst 2,1 m. Installationer får inte begränsa den fria höjden.
- b) Dörröppning som används vid avfallshämtning ska:
  - i) Inte ha tröskel, trappsteg eller nivåskillnad.
  - ii) I rum för restavfall, matavfall och återvinningsmaterial i kärl, ha en fri bredd om minst 1,0 m (helst 1,2 m) samt en fri höjd om minst 2,0 m. I rum för grovavfall, ha en fri bredd om minst 1,2 m.
  - iii) I rum för container ha en fri bredd om 2,4 m och en fri höjd om 2,1 m.
- c) Dörr som används vid hämtning av avfall ska:
  - i) Vara lätt att öppna och stänga. Tung dörrar ska förses med dörröppningsautomatik.
  - ii) Inte orsaka störande buller.
  - iii) Ha uppställningsanordningar som enkelt kan aktiveras. Antalet dörrpassager bör begränsas.
  - iv) Ska kunna öppnas inifrån utan nyckel. Låsvred bör ha skydd som förhindrar att låset skadas av slag eller påkörning.  
Samt bör;
    - v) Ha skyddsplåt på insidan som skydd mot nötning, slag och stötar.
    - vi) Ha släplista som skydd mot skadedjur.
- d) Avfallsutrymmet bör hållas låst. Nyckeln bör inte passa till övriga utrymmen i byggnaden. Det är bra om alla avfallsutrymmen i ett bostadsbestånd kan öppnas med samma nyckel. Kodlås kan användas.
- e) För att minska skador i utrymmet vid rangering av kärl bör en avbärarlist placeras på väggen 0,95 till 1,25 m från golvet. Strömbrytare bör placeras på ca 1,3 m höjd över golv för att undvika påkörning. Eluttag bör finnas på lämpligt ställe. Skydd för låsvred bör finnas.
- f) Golvet ska vara halkfritt.
- g) Bra snabbtändande belysning ska finnas, både i och utanför avfallsutrymmet. Det är lämpligt att använda flera armaturer för att öka ljusspridningen och säkerheten om någon lampa går sönder. Rörelsedetektor är bra och om sådan används bör lampan/lamporna tändas direkt när dörren öppnas och det ska vara tänt hela den tiden som någon befinner sig i rummet. Lägsta krav på ljusstyrkan inne i rummet är 100 lux men den bör vara högre. Bra ljusstyrka är speciellt viktigt om det krävs att man till exempel ska kunna läsa eller använda elektronikutrustning i samband med hämtning, reparation och rengöring. Underhållsplan för belysning rekommenderas.
- h) God ventilation ska finnas i avfallsutrymmet. Frånluftsflödet bör vara minst 5 liter per sekund och kvadratmeter golvyta. Frånluftsflödet, om rummet är avskilt från rum för övrigt avfall, bör vara minst 0,35 liter per sekund och kvadratmeter golvyta.
- i) Om olika slags avfall samlas upp i samma utrymme ska behållare vara tydligt skyltade med uppgift om vilken typ av avfall som ska läggas i dem. Märkning av behållare ansvarar kärlets ägare för och bör följa Avfall Sveriges skyltsystem. Skyltar och information om sortering kan även finnas på vägg, anslagstavla eller liknande. Skyltning är fastighetsinnehavarens ansvar och den ska vara tydlig både för den som lämnar avfall och för den som hämtar det och bör följa Avfall Sveriges skyltsystem.
- j) Information om hur avfallet ska vara emballerat bör finnas, hur sorteringen av förpackningar ska ske samt vilka särskilda påsar som ska användas för matavfall och

var dessa påsar finns. Information om vart man ska vända sig vid driftstörning bör också finnas i avfallsutrymme.

- k) Avfallsutrymme/förvaringsplatsen ska vara placerat i markplan.
- l) Avfallsutrymme ska ha en egen entré om inte särskilda skäl finns. Avfallsutrymme får inte placeras så att avfall måste transporteras genom utrymmen där personer vistas mer än tillfälligt eller där livsmedel förvaras.
- m) Avfallsutrymme får inte placeras så att matavfall måste transporteras genom kommunikationsutrymmen i direkt anslutning till utrymmen där människor vistas mer än tillfälligt eller där livsmedel förvaras.
- n) Utrymme ska placeras och utformas så att det är tillgängligt för personer med nedsatt rörelse- eller orienteringsförmåga. Dörrar, eventuella lock, handtag, inkast med mera ska utformas och placeras på ett sådant sätt att de kan användas och öppnas av personer som har nedsatt styrka eller till exempel är rullstolsburna. Om container används bör den förses med en ramp så att alla kan använda den.
- o) Vid ny- och ombyggnad av avfallsutrymme eller förvaringsplats ska byggherre eller av denne utsedd arkitekt, projektör eller byggarbetsmiljösamordnare för projektering (BAS-P) i god tid före ansökan om bygglov ta kontakt med tekniska förvaltningen för avgörande och godkännande av avfallsutrymmets/förvaringsplatsens, bils och dragvägs beskaffenhet och utformning etcetera. Om planerad åtgärd inte kräver bygglov ska tekniska förvaltningen kontaktas i god tid innan arbeten påbörjas för avgörande och godkännande.

Vid anläggande av enskilda avloppsanläggningar, fettavskiljare eller tank för matavfall ska inte avstånd mellan uppställningsplats för slambil och anslutningspunkt för tömning överstiga 10 m. I de fall detta inte kan uppfyllas kan lösning med lös eller nedgrävd slang/sugledning som ansluts vid hämtning tillämpas. Höjdskillnaden mellan fordonets uppställningsplats och botten på anläggningen ska vara mindre än 6 m eller den höjd som anges av renhållaren eller renhållarens utförare. Tillkopplingen ska kunna ske i anslutning till hämtningsfordonets uppställningsplats.

Vid installation av bottentömmande behållare ska anläggningen utformas så att den är åtkomlig för fordon utrustat med kran. För uppställningsplatsen gäller fri längd om 15 m och fri bredd om 4 m. Minsta avstånd till hinder såsom balkong, träd, belysning mm. ska vara 2,0 m. BK1 på angöringsplats för hämtningsfordon Fri höjd 10 m. Avståndet mellan behållarna ska vara minst 70 cm. Lyft av behållarna kan ske över till exempel staket, buskar och liknande förutsatt att dessa eller behållarna inte tar skada, men inte över människor eller ömtåliga saker så som bilar.

Anläggning som kräver byte av filtermaterial ska anläggas så att den är åtkomlig för hämtningsfordon. Anläggningar där hämtning av filtermaterial ska ske i filterkassett eller säck ska anläggas så att hämtning med fordon utrustat med kran kan utföras. Anläggande ska ske så att avståndet mellan kranfordonets uppställningsplats och filterkassett eller säck inte överskrider 10 m för filterkassett eller säck som väger högst 500 kg eller 5 m för filterkassett eller säck som väger högst 1000 kg. Den fria höjden ska vara minst 7 m över kranfordonet och mellan kranfordonets uppställningsplats och fosforfällan. Filtermaterial i lösvikt till fosforfällan ska vara sugbart, eventuellt efter vattentillförsel.

Vid installation och anläggande av enskilda avloppsanläggningar, fettavskiljare, tank för matavfall eller anläggning som kräver byte av filtermaterial ska hänsyn tas till vad som utgör en god arbetsmiljö vid hämtning av avfall från anläggningen.

För hämtning av slam ska slamavskiljare, fettavskiljare, slutna tankar, matavfallstank och oljeavskiljare vara lättillgängliga. Lock eller manlucka till nämnda anläggningar ska vara försett med handtag och får inte vara övertäckt. Av arbetsmiljöskäl bör brunnslöck vara av lätt material, till exempel plast, glasfiber eller plåt, och kunna öppnas av en person. Behöver locket lyftas ska det inte väga mer än 15 kg och ska då av säkerhetsskäl utrustas med lås. Om locket kan öppnas genom att skjutas åt sidan kan en vikt på ca 40 kg accepteras under förutsättning att skjut- eller dragmotståndet inte överskrider 300 N vid öppning av locket. Även sådana lock bör av barnsäkerhetsaspekter förses med lås. Anslutningskopplingar ska vara funktionsdugliga och vegetation får ej orsaka problem för renhållaren eller renhållarens utförare. Fastighetsinnehavaren svarar för såväl anläggningens skötsel och underhåll som att dess position är tydligt utmärkt.

### **Rengöring och tillsyn**

15 § Fastighetsinnehavaren, och vid behov nyttjanderättshavaren, har ansvar för rengöring och tillsyn av behållare samt anläggning. Behållare och anläggningar ska ges regelbunden service för att förebygga störningar i anordningens funktion och olägenhet såsom buller, lukt och dylikt. Såväl behållare som inom fastigheten förekommande anläggningar, anordningar och utrymmen för avfallshantering ska skötas så att kraven på god arbetsmiljö uppfylls och risken för olycksfall minimeras.

### **Åtgärder inför hämtning av avfall som lämnas i kärl eller säck**

16 § Behållare får inte fyllas mer än att den kan stängas. Den får inte heller vara så tung att det blir uppenbara svårigheter att flytta den eller att arbetsmiljökrav inte kan tillgodoses (se § 12). Skjut- och dragmotståndet vid hantering av kärl får maximalt uppgå till 300 N (ca 30 kg) vid igångsättning och 200 N (ca 20 kg) vid rullning. Vid eventuell förekomst av säck får den maximalt väga 15 kg och följa AFS 2012:02.

Ungefärlig fyllnadsvikt per kärlyp:

140 liter, 190 liter, 240 liters kärl ca 40 kg

370 liter ca 60 kg

660 liter ca 80 kg

Behållare ska vara fri från snö och is vid hämtningstillfället. Behållare ska vara uppställda så att hantering med den utrustning som används i kommunens insamlingsystem kan ske och att hämtning underlättas. Renhållaren eller renhållarens utförare ska ha tillträde till de utrymmen i fastigheten där arbetet ska utföras. Nycklar, portkoder och dylikt ska tillhandahållas till renhållaren eller renhållarens utförare. Ändringar ska utan anmaning meddelas renhållaren eller renhållarens utförare.

- a) Behållare ska vara uppställda så att hantering med den utrustning som används i kommunens avfallshanteringssystem kan ske och att hämtning underlättas.
- b) Kärl ska på tömningsdagen stå framställda senast klockan 06.30.
- c) Draghandtag på kärl ska vara placerat utåt vid tömningsdagen för bästa tillgänglighet om inte annat avtalats med renhållaren.
- d) Vid behov av tömning placeras påhångsbox för en- och tvåbostadshus på behållaren.
- e) Insatser eller avdelande väggar i kärl får inte tas bort. Annat avfall än det gällande för respektive insats får ej läggas i behållarens insats.

- f) Hämtningsställe är vid fastighetsgräns så nära uppställningsplats för hämtningsfordon som möjligt. Om inte kommunens hämtningsfordon efter samråd kan angöra vid fastighetsgräns sker hämtning vid en av kommunen anvisad plats.
- g) Inom område med gemensam förvaltning för ett flertal fastigheter, inom samfällighetsförening eller inom grupp av en- och tvåbostadshus där miljöhus/avfallsrum eller liknande anordnats sker hämtning vid det aktuella miljöhuset/avfallsrummet eller liknande.
- h) Renhållaren eller renhållarens utförare ska ha tillträde till de utrymmen i fastigheten där arbetet ska utföras. Nycklar, portkoder och dylikt ska vid begäran om hämtning lämnas till renhållaren eller renhållarens utförare. Ändringar ska i god tid meddelas kommunen.
- i) Vid skadegörelse står fastighetsinnehavaren för kostnad av reparation eller ersättande av behållare.
- j) Fastighetsinnehavare ansvarar för tillgänglighet, utformning och skötsel av utrymmen för avfallshantering, behållarplats, behållare, hämtningsvägar med mera så att kraven enligt dessa föreskrifter samt övriga tillämpliga föreskrifter enligt § 1.

### **Åtgärder inför hämtning av avfall från enskilda avloppsanläggningar**

17 § Det åligger fastighetsinnehavaren eller nyttjanderättshavaren att inför hämtningstillfället placera storsäck, filterkassett eller annan flyttbar behållare som ska tömmas med fordon utrustat med kran, inom längsta tillåtna avstånd enligt 14 §.

Dragvägar mellan avfallsutrymme och sopbilens uppställningsplats ska vara så korta som möjligt och inte överstiga 10 m. Observera att kravet om att dragvägen ska vara max 10 m även gäller vid användande av ramp.

Filtermaterial i lösvikt till fosforfälla ska vara sugbart, eventuellt efter vattentillförsel.

För hämtning/tömning av filtermaterial i säck ska utrymme för tömning/hämtning med kranfordon finnas.

Avstånd mellan kranfordonets uppställningsplats och fosforfälla får vara högst tio m<sup>1</sup> om filterkassett/storsäck om 500 kg används och högst fem m om filterkassett/storsäck om 1 000 kg används. Den fria höjden ska vara minst 7 m över kranfordonet och mellan kranfordonets uppställningsplats och fosforfällan.

För hämtning av slam ska slamavskiljare, fettavskiljare, slutna tankar, matavfallstank och oljeavskiljare vara lättillgängliga. Lock eller manlucka till nämnda anläggningar ska vara försett med handtag och får inte vara övertäckt. Av arbetsmiljöskäl bör brunnslöck vara av lätt material, till exempel plast, glasfiber eller plåt, och kunna öppnas av en person. Behöver locket lyftas ska det inte väga mer än 15 kg och ska då av säkerhetsskäl utrustas med lås. Om locket kan öppnas genom att skjutas åt sidan kan en vikt på ca 40 kg accepteras under förutsättning att skjut- eller dragmotståndet inte överskrider 300 N vid öppning av locket. Även sådana lock bör av barnsäkerhetsaspekter förses med lås.

---

<sup>1</sup> Kan variera beroende på typ av kranbil.

Anslutningskopplingar ska vara funktionsdugliga och vegetation får ej vålla problem för hämtningspersonalen. Fastighetsinnehavaren svarar för såväl anläggningens skötsel och underhåll som att dess position är tydligt utmärkt.

Fastighetsinnehavaren med slamtömningsabonnemang ska efter inkoppling till kommunalt avlopp säga upp abonnemanget och begära sluttömning.

### **Åtgärder inför hämtning av avfall från container**

18 § För hämtningsställe där containerbil används krävs förutom normala krav på hämtningsställe och transportvägar enligt dessa föreskrifter också följande krav:

- a) Manöverytan ska vara hårdgjord yta. Manöverutrymme framför fri container minst 10 m. Om container står under tak <4,5 m krävs minst 12 m manöverutrymme.
- b) Fri lasthöjd ska vara minst 6,5 m.
- c) Fri bredd ska vara minst 4,0 m.
- d) Fritt utrymme (minst 60 cm, 100 cm rekommenderas) vid två sidor av behållaren.
- e) Belysning med tillräcklig styrka och placering för arbete i mörker.
- f) Inga korsande gång- eller cykelbanor under kranens arbetsområde.

### **Åtgärder inför hämtning av avfall från bottentömmande behållare och storsäck**

19 § För hämtningsställe där bottentömmande behållare ska tömmas ska de vara åtkomliga för fordon utrustat med kran. För uppställningsplatsen gäller fri längd om 15 m och fri bredd om 4 m. Minsta avstånd till hinder såsom balkong, träd, belysning mm. ska vara 2,0 m. BK1 på angöringsplats för hämtningsfordon. Fri höjd ska vara minst 10 m. Avståndet mellan behållarna ska vara minst 70 cm. Lyft av behållarna kan ske över till exempel staket, buskar och liknande förutsatt att dessa eller behållarna inte tar skada, men inte över människor eller ömtåliga saker så som bilar.

## **Hämtnings-, transport- och dragvägar**

20 § Hämtning av avfall under kommunalt ansvar sker normalt vid fastighetsgränsen, vid en överenskommen plats eller vid en av kommunen anvisad plats och beslutas ytterst av tekniska nämnden.

### **Transportvägar**

21 § Fastighetsinnehavaren ska se till att transportväg fram till den uppställningsplats som används vid hämtning, hålls i farbart skick. Enskild väg som utnyttjas vid hämtning av avfall under kommunalt ansvar ska vara så dimensionerad och hållas i sådant skick att den är farbar vid varje hämtningstillfälle, för de hämtningsfordon som normalt används i hämtningsområdet. Om farbar väg inte kan upprättas ska fastighetsinnehavaren eller nyttjanderättshavaren avlämna avfallet på plats som överenskommes med renhållaren eller renhållarens utförare eller anvisas enligt 20 §. Fastighetsinnehavaren ska se till att den väg som kärlet behöver dras av den som utför hämtningen hålls i sådant skick att kärlet utan svårighet kan förflyttas. Om transportväg inte uppfyller de krav som ställs på vägen ska samråd hållas med fastighetsinnehavaren innan beslut tas av tekniska förvaltningen.

För befintliga transportvägar gäller följande:

- a) Transportväg ska ha fri sikt och god framkomlighet.
- b) Transportväg ska ha hårdgjord körbana. Större hål eller uppstickande föremål får inte förekomma.

- c) Transportväg ska vara utformad för minst belastningsklass 2 (BK2) och får inte utgöras av gång- och/eller cykelbana, innergård i bostadsområde, skolgård (under verksamhet) etcetera Vid nybyggnation gäller bärighetsklass 1 (BK1).
- d) Backande av hämtningsfordon är ingen tillåten arbetsmetod. Vid återvändsgata med vändmöjlighet är en förutsättning för att backning ska få ske att återkommande backningsmanöver inte krävs.
- e) Transportväg ska vara snöröjd och halkbekämpad vintertid. Snövallar får inte inkräkta på vägbredden. Öppning i snövallar, med minsta bredd om 1 m, måste finnas för transport av kärl.
- f) Rak sträcka på väg, gata eller annan yta där hämtningsfordon framförs ska vara minst 1 m bredare än fordonet. I kurvor ska körbanan vara så bred att hämtningsfordonet kan komma fram utan backningsmanöver och utan att körning sker med hjulen utanför vägbanan. Vid nyanläggande av bostadsområden ska transportvägar uppfylla krav nedan. Om inte dessa krav kan uppfyllas är ett alternativ att införa miljöhus där gemensam hämtning kan ske enligt föreskrifter om transportvägar.
- g) Transportväg ska vara minst 5,5 m bred om körning i båda riktningarna förekommer. Om parkering tillåts ska vägen vara bredare. Om vägen är mötesfri och det inte finns parkerade fordon kan vägen vara smalare men ska vara minst 3,5 m eller, om trottoar saknas, minst 4,5 m. Träd och annan växtlighet får inte inkräkta på vägbredd eller sikt.
- h) Området vid sidan om hämtningsfordons uppställningsplats ska vara fri från hinder. Detta gäller 1 m ut från fordonet, inklusive backspeglar. Området ska även ha jämnt underlag samt tillräcklig bärighet för en person som drar ett fyllt kärl.
- i) Transportväg ska ha en fri höjd av 4,3 m. Träd och växtlighet får inte inkräkta på den fria höjden.
- j) Bilväg som är återvändsgata ska ha vändmöjlighet med fri sikt. En förutsättning för att vändning ska få ske är att återkommande backningsmanöver inte krävs. Figur 1 visar två exempel på utformning av vändplatser som uppfyller dessa krav och ger exempel på vändplatser enligt *Avfall Sveriges Handbok för avfallsutrymmen*. Asterisk i bilden gäller mötesfri väg med p-förbud.

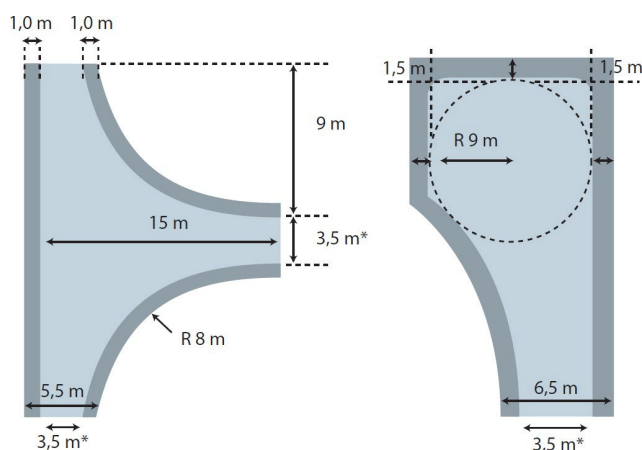

- k) Om det på hämtningsdagen finns temporära hinder på bilvägen till avfallsbehållare ska fastighetsinnehavare eller nyttjanderättshavare själv transportera avfallsbehållare till, för hämtningsfordonet, närmast farbara väg.
- l) Tekniska förvaltningen har rätt att vid tillfälligt försvärad framkomlighet till fastighet anvisa avfallslämnare till gemensamma kärl uppställda vid farbar väg.

- m) Om bestämmelserna i 21 § a - i inte är uppfyllda bedöms transportväg som ej farbar för hämtningsfordon. Behållare ska då placeras på plats som anvisas av kommunen, vilket innebär hämtningsfordons närmaste uppställningsplats på farbar väg.

### **Dragväg**

22 § Dragväg innebär avstånd mellan hämtningsställe och hämtningsfordons uppställningsplats. Om dragväg inte uppfyller de krav som ställs på vägen ska samråd hållas med fastighetsinnehavaren innan beslut tas av tekniska förvaltningen.

- a) Dragväg inom 5 m accepteras utan extra kostnad. Vid dragväg som överstiger 5 m tar kommunen en extra avgift som framgår av kommunens avfallstaxa. Kärll för trädgårdsavfall ska stå inom 5 m.
- b) Dragväg mäts till centrum av miljöhus och till bortre kant av kärll/kärlden för en- och tvåbostadshus.
- c) För dragväg gäller att den:
  - i) ska vara jämn, hårdgjord, halkfri och utan trånga passager eller hinder året om. Trappsteg eller kullersten får inte förekomma.
  - ii) inte ska ha någon nivåskillnad i form av trottoarkant eller liknande.
  - iii) inte får överstiga 25 m enkel väg för nybyggnation och ändrande abonnemang, om inte särskilda skäl föreligger. För abonnemang tecknade före 2022 gäller de gamla reglerna om max 50 m dragavstånd.
  - iv) ska vara minst 1,2 m bred och om den ändrar riktning bör bredden där vara minst 1,35 m.
  - v) ska ha minst 2,1 m fri höjd.
  - vi) inte ska inkludera hiss.
  - vii) i största möjliga mån inte ska innehålla ramp. Rampen får max vara 10 m lång. Längre ramper ska ha vilplan.
- d) Dragväg bör inte ha någon lutning. Om lutning inte kan undvikas bör den inte på någon sträcka överstiga 1:20 för att belastningen ska vara acceptabel och följa AFS 2009:02. Skjut- och dragmotståndet vid hantering av kärll ska följa AFS 2012:02.

### **Hämtningsområde och hämtningsintervall**

23 § Kommunen utgör två hämtningsområde när det gäller en- och tvåbostadshus, för område två se karta i bilaga 3. För flerbostadshus gäller ett hämtningsområde. Ordinarie hämtning av hushållsavfall och annat kommunalt avfall sker med intervall enligt bilaga 2.

24 § Ordinarie hämtning av avfall från hushåll sker enligt de intervall som Mölndals stads avfallstaxa beslutad av kommunfullmäktige medger.

### **Åtgärder om föreskrift inte följs**

25 § Renhållaren eller renhållarens utförare har rätt att inte utföra ordinarie hämtning om föreskrifterna i 8 a-c §§, farligt avfall inklusive spillolja i bilaga 1 16 §, 17 § 1-3 st., 6, 8 och 9 st. eller 20-21 § 2 st. inte följs.

26 § Vid felsortering av avfall vid fastighetsnära insamling, vid överenskommen eller anvisad plats i system som avser den enskilda fastigheten eller mer än en fastighet såsom en gemensamhetsanläggning eller plats som är anvisad eller överenskommen för flera fastigheter, kan felsorteringsavgift debiteras i enlighet med kommunens avfallstaxa. Med felsortering av avfall vid fastighetsnära insamling avses vad som kan verifieras vid en okulär besiktning av innehållet i ett kärll eller anordning och där felsorteringen innebär att sortering



inte har skett i kärll eller anordningar på det sätt som är reglerat med stöd av dessa föreskrifter eller dess bilaga 1.

**27 §** Om kommunen bedömer att kraven för kommunalt avfall enligt dessa avfallsföreskrifter inte uppfylls av fastighetsinnehavaren eller nyttjanderättshavare har tekniska förvaltningen rätt att omklassa abonnemanget. Omklassningen medför ny taxa enligt gällande avfallstaxa.

## **Fastighetsinnehavares övriga ansvar**

**28 §** Fastighetsinnehavare är ansvarig för det avfall som uppkommer eller av andra skäl finns på fastigheten, exempelvis nedskräpning. Vid behov av nya matavfallspåsar ska fastighetsinnehavare meddela tekniska förvaltningen. Då fastighetsinnehavare flyttar till annan fastighet, ska flyttningen anmälas till tekniska förvaltningen, liksom andra ändringar som påverkar kärllstorlek eller hämtningsförutsättningar. Utan flyttanmälan kvarstår betalningsansvaret. Vid nyinflyttning ska den tillträdande fastighetsinnehavaren, omedelbart efter tillträde, anmäla ändringen till tekniska förvaltningen. Flyttningsblankett finns hos tekniska förvaltningen. Tekniska nämnden kan efter skriftlig ansökan medge att fastighetsinnehavares skyldigheter överförs på nyttjanderättsinnehavare. Ansökan till tekniska nämnden ska vara undertecknad av både fastighetsinnehavaren och nyttjanderättsinnehavaren. Fastighetsinnehavares skyldigheter, vilka har beskrivits ovan, gäller då i stället nyttjanderättshavaren. Om skyldigheten inte uppfylls kan tekniska nämnden häva överföringen och betalningsansvaret övergår till fastighetsinnehavaren.

## **Särskilt om avfall under kommunalt ansvar från verksamheter**

**29 §** Utöver vad som föreskrivs i 8-28 §§ ska verksamheter hålla avfall under kommunalt ansvar åtskilt från annat avfall. För hantering av avfall under kommunalt ansvar från verksamheter gäller 8-28 §§ om ej annat anges i dessa föreskrifter. Konsumentelavfall lämnas vid kommunens insamlingsställe eller efter vad som anges i bilaga 1. Tömning av slutna tankar, slamavskiljare, fettavskiljare och minireningsverk och jämförliga lösningar som genererar avfall under kommunalt ansvar utförs minst en gång per år och i övrigt efter behov för att upprätthålla en god funktion i tanken/avskiljaren.

**30 §** Verksamheter som har avfallshantering som är samlokaliserad med hushåll och som har anmält att verksamheten vill ha kommunal insamling av förpackningsavfall eller skrymmande förpackningsavfall ska sortera ut förpackningsavfallet i enligt 8 a §. För plastflaskor och metallburkar som är avsedda för ett retursystem gäller i stället att sådana alltid ska lämnas till retursystemet i enlighet med 8 a §. Bestämmelsen i 8 a § om att utsorterat läkemedelsavfall och förpackningar innehållande läkemedelsavfall ska lämnas till apotek, gäller endast hushåll. Närmare föreskrifter om sortering för verksamheter återfinns i bilaga 1.

## **Annat avfall än kommunalt ansvar från verksamheter**

### ***Uppgiftsskyldighet***

**31 §** Enligt avfallsförordningen (2020:614) ska den som bedriver yrkesmässig verksamhet inom kommunen som ger upphov till avfall som inte faller under kommunalt ansvar, förhålla sig till uppgiftsskyldigheter enligt avfallsförordningen (2020:614).

Exempel på avfall som uppkommer vid yrkesmässig verksamhet som ska sorteras ut:

### **Avfall för vilket producent ansvarar**

Avfall som omfattas av förordningarna om producentansvar, till exempel däck, förpackningar, elektroniska och elektriska produkter (inkl. vitvaror) ska sorteras ut och hållas skilt från annat avfall. Den som yrkesmässigt bedriver verksamhet där sådant avfall uppstår ska följa aktuell lagstiftning och producenternas riktlinjer.

### **Bygg- och rivningsavfall**

Bygg- och rivningsavfall från verksamheter ingår inte i kommunens renhållningsansvar. Avfallet ska sorteras på sådant sätt att olika material kan tas om hand för återanvändning eller återvinning enligt (NFS 2020:7). Återanvändningsbart material som godkänns av renhållaren kan lämnas fritt till Återbruket Kikås. Mindre mängder kan lämnas på Återbruket Kikås eller Lindome återvinningscentral mot uppvisande av ÅVC-kort för verksamheter. Fordon tyngre än 3,5 ton och containrar hänvisas till valfri avfallsanläggning mot avgift för invägd mängd. Bygg- och rivningsavfall ska sorteras i minst sex fraktioner: trä, mineral (betong, klinker, keramik, sten), metall, glas, plast och gips så de olika materialen kan återanvändas eller återvinnas. Fraktionerna ska förvaras skilt från annat avfall och även transporteras skilt. Har man inte möjlighet till att sortera ut avfallet på plats vid byggarbetsplatsen, ska en ansökan om dispens skickas in till miljönämnden. För utsortering och omhändertagande av farligt avfall finns särskilda bestämmelser. Vid rivning kan det krävas rivningslov från stadsbyggnadsnämnden.

### **Farligt avfall**

- i) Farligt avfall från verksamheter får inte lämnas på Återbruket Kikås och Lindome återvinningscentral. Kommunen hänvisar till övriga aktörer på marknaden som tillhandahåller tjänster kring farligt avfall.
- ii) Farligt avfall ska hållas skilt från annat avfall såväl som från annat farligt avfall. Förvaring av farligt avfall i avvaktan på borttransport ska ske på ett ur miljö- och hälsoskyddssynpunkt betryggande sätt. Den som bedriver verksamhet där farligt avfall uppkommer får efter anmälan till länsstyrelsen själv transportera de avfallsslag och mängder som anges i 6 kap. 19 § avfallsförordningen (2020:614). Farligt avfall får endast transporteras yrkesmässigt av den som har särskilt tillstånd. Enligt avfallsförordningen (2020:614) 6 kap. gäller krav på spårbarhet för farligt avfall.
- iii) Olja och slam uppsamlat i oljeavskiljare och fast avfall från spolränna är farligt avfall. Tömningen ska ske så att petroleumföreningar eller andra skadliga ämnen inte följer med flödet till efterföljande ledningssystem.

### **Djurkadaver och annat animaliskt avfall**

I Statens jordbruksverks föreskrifter SJVFS 2006:84 och i Europaparlamentets och rådets förordning (EG) nr 1069/2009 finns regler om hantering av animaliska biprodukter som syftar till att hindra spridning av smittämnen. Djurkadaver och annat animaliskt avfall ska hanteras enligt dessa föreskrifter.

### **Specialavfall inom sjukvården med mera**

Stickande/skärande avfall och smittförande avfall från hemsjukvården och liknande verksamheter ska hanteras enligt Socialstyrelsens föreskrifter och allmänna råd om hantering

av smittförande avfall från hälso- och sjukvården (SOSFS 2005:26) och avfallsförordningen (2020:614).

### **Specialavfall inom veterinärverksamhet och djurhållning**

Skärande/stickande avfall från veterinärverksamhet och från djurhållande gårdar där djurhälsovård utförs hanteras enligt avfallsförordningen (2020:614).

### **Specialavfall inom akupunktur, tatuering och dylikt**

Stickande/skärande avfall från akupunktur, tatuering och dylikt ska hanteras enligt avfallsförordningen (2020:614).

### **Riskavfall**

Riskavfall bestående av stickande/skärande och/eller smittförande avfall från hemsjukvården och liknande institutioner ska hanteras enligt Socialstyrelsens föreskrifter och allmänna råd om hantering av smittförande avfall från hälso- och sjukvården (SOSFS 2005:26) och avfallsförordningen (2020:614).

## **Undantag**

### ***Handläggning av anmälnings- och ansökningsärenden***

**32 §** Anmälan om kompostering eller anmälan/ansökan om annat omhändertagande av avfall under kommunalt ansvar på den egna fastigheten och andra undantag från avfallsföreskrifterna handläggs av miljönämnden enligt vad som anges nedan. Anmälan och ansökan ska vara skriftlig och innehålla uppgifter om vilka avfallsslag som avses omhändertas samt en redogörelse för på vilket sätt omhändertagandet ska ske så att eventuell påverkan på miljön och människors hälsa kan bedömas. Av ansökan eller anmälan ska framgå den tidsperiod som avses och uppgifter om de beräknade avfallsmängderna. Ansökan enligt bestämmelserna i 37, 38, 39 och 40 §§ ska ske senast en månad före den avsedda uppehållsperioden. Uppehåll i hämtning av avfall under kommunalt ansvar medges för minimum sex månader och maximalt två år per ansökningstillfälle.

### ***Kompostering, annan återvinning eller bortskaffande av visst avfall under kommunalt ansvar***

**33 §** Avfall får endast tas om hand på den egna fastigheten enligt vad som anges i 34-36 §§ och under förutsättning att det kan ske utan risk för olägenhet för människors hälsa eller miljö. Anmälan eller tillstånd för yrkesmässig kompostering och annan behandling kan eventuellt krävas enligt miljöprövningsförordningen (2013:251).

**34 §** Trädgårds- och parkavfall från fastigheten får komposteras på fastigheten utan särskild anmälan enligt dessa föreskrifter. Torrt trädgårdsavfall som inte kan utnyttjas för kompostering får eldas endast om det kan ske utan att olägenhet uppstår och inte strider mot andra föreskrifter eller beslut. Förbud mot eldning till skydd för människors hälsa och miljön meddelade med stöd av 40 § förordningen (1998:899) om miljöfarlig verksamhet och hälsoskydd, utfärdade med stöd av förordningen (2003:789) om skydd mot olyckor eller annan författning samt brandriskvarning måste beaktas.

**35 §** Fastighetsinnehavare eller nyttjanderättshavare som själv avser att kompostera matavfall och liknande avfall från fastigheten på fastighet, ska anmäla detta till miljönämnden. Kompostering av matavfall och liknande avfall på fastighet ska ske i skadedjurssäker

behållare och på sådant sätt att olägenhet för människors hälsa eller miljön inte uppstår. Fastigheten ska ge utrymme för användning av den erhållna kompostjorden.

**36 §** Kompostering av latrin på fastigheten får, efter ansökan till miljönämnden, medges i särskild därför avsedd anläggning på fastigheten, så kallad förmultningsanläggning eller liknande anläggning för omhändertagande av latrin för användning av näringsämnen. Ansökan om omhändertagande av latrin genom egen anläggning ska innehålla en komplett beskrivning av anläggningen.

### **Utsträckt hämtningsintervall**

**37 §** Fastighetsinnehavare eller nyttjanderättshavare som komposterar allt matavfall från hushållet på den egna fastigheten eller sorterar ut allt matavfall för separat hämtning, kan efter ansökan till miljönämnden medges att restavfallet hämtas fyra gånger per år (minihämtning), under förutsättning att olägenheter för människors hälsa eller miljön inte uppstår. Medgivande om utsträckt hämtningsintervall kan återkallas om kommunen konstaterar att matavfall, trots uppgifterna om kompostering eller utsortering, lämnas i behållaren för restavfall för hämtning eller om kommunen på annat sätt konstaterar att matavfall från fastigheten inte omhändertas på det sätt som medgivits eller uppgetts.

**38 §** För enskilda avloppsanläggningar kan fastighetsinnehavare eller den nyttjanderättshavare som äger anläggningen, efter ansökan till miljönämnden medges utsträckt hämtningsintervall för avfall från anläggningen. Förlängt intervall kan medges under förutsättning att nämnden utifrån ansökan med uppgifter om anläggningens belastning och beskaffenhet kan bedöma att hämtning inte behöver utföras med ordinarie intervall, utan risk för olägenhet för människors hälsa eller miljön. Medgivandet gäller i högst 5 år, därefter måste en ny ansökan lämnas in. Det är fastighetsinnehavarens ansvar att hämtning anpassas till anläggningens behov. Medgivande om utsträckt hämtningsintervall kan återkallas om kommunen konstaterar att förutsättningarna för sådant inte är uppfyllda.

### **Gemensamma avfallsbehållare**

**39 §** Gemensam behållare kan, efter prövning av tekniska nämnden, nyttjas av boende i två intill varandra gränsande en- och tvåbostadshus, om avfallsmängden bedöms kunna rymmas i en behållare av den storlek som normalt används inom det aktuella området. Tekniska förvaltningen kan, om särskilda skäl föreligger, även medge detta för boende i två närliggande en- och tvåbostadshus. Ansökan om gemensam behållare görs till tekniska förvaltningen och ska undertecknas av båda fastighetsinnehavarna.

### **Uppehåll i hämtning**

**39 a §** Uppehåll i hämtning av kärl- och säckavfall vid permanentbostad kan efter ansökan till tekniska nämnden medges fastighetsinnehavare eller nyttjanderättshavare om fastigheten inte kommer att utnyttjas under en sammanhängande tid om minst 6 månader eller max 2 år.

**39 b §** Uppehåll i hämtning av kärl- och säckavfall vid fritidsbostad kan efter ansökan till tekniska nämnden medges fastighetsinnehavare eller nyttjanderättshavare om fastigheten inte kommer att utnyttjas under hela hämtningssäsongen 15 maj till 15 september.

**39 c §** Fastighetsinnehavare eller nyttjanderättshavare som inte kommer att nyttja fritidsbostad under hela hämtningssäsongen 15 maj till 15 september kan efter ansökan till tekniska nämnden medges inställd hämtning av avfall från fastighetens avloppsanläggning. En förutsättning för sådant uppehåll är att hämtning av avfall från anläggningen har skett i

anslutning till föregående hämtningssäsong. Eget omhändertagande och befrielse från skyldigheten att överlämna avfall under kommunalt ansvar till kommunen.

### ***Eget omhändertagande och befrielse från skyldigheten att överlämna avfall under kommunalt ansvar till kommunen***

**40 §** Kommunen får efter ansökan till miljönämnden, om det finns särskilda skäl, medge dispens för fastighetsinnehavare eller nyttjanderättshavare från förbudet i 15 kap. 24 § 1 st. miljöbalken om den som ska hantera avfallet med stöd av dispensen kan göra det på ett hälso- och miljömässigt godtagbart sätt. Anmälan eller tillstånd för yrkesmässig kompostering kan eventuellt krävas enligt miljöprövningsförordningen (2013:251).

**41 §** Medgivande om undantag från renhållningsordningens lokala föreskrifter kan återkallas, dels om förhållandena ändras så att de förutsättningar som förelåg när undantaget medgavs inte längre föreligger, dels om fastighetsinnehavaren lämnat vilseledande uppgifter som legat till grund för medgivandet. Sådan återkallelse kan också ske om hanteringen inte sker efter i medgivandet angivna villkor eller om hanteringen visar sig orsaka olägenhet ur hälso- eller miljösynpunkt.

### ***Anmälan avseende insamling av förpackningsavfall för samlokaliserade verksamheter***

**42 §** En verksamhet i en fastighet som har fastighetsnära insamling av förpackningsavfall och som har en avfallshantering som är samlokaliserad med hushållens ska anmäla till kommunen att den vill ha kommunal insamling senast 1 månad innan insamlingen ska påbörjas.

## **Övergångsbestämmelser**

1. Dessa föreskrifter träder i kraft 202Å-MM-DD. Tidigare meddelade dispenser och andra beslut meddelade med stöd av de upphävda föreskrifterna ska anses meddelade med stöd av motsvarande bestämmelser i denna föreskrift.

## Bilaga 1 Sorteringsanvisning

Typ av avfall som ska sorteras ut och hållas skiljt från annat avfall	Krav på utsortering	Krav på emballering med mera	Instruktion för hämtning/lämning och om annan transportör godtas enligt 10 a §
Bygg- och rivningsavfall ska sorteras ut i åtminstone fraktionerna trä, mineral (som består av betong, tegel, klinker, keramik eller sten), metall, glas, plast och gips.	Detta avfall ska sorteras ut och hanteras separat från annat avfall under kommunalt ansvar enligt 15 kap. 20 § miljöbalken.	Avfallet ska buntas eller förpackas i lämpligt emballage och placeras i avsedd behållare.	Avfallet lämnas utsorterat i åtminstone fraktionerna trä, mineral (som består av betong, tegel, klinker, keramik eller sten), metall, glas, plast och gips. Hämtning från fastighet kan beställas separat enligt kommunens avfallstaxa.
Bygg- och rivningsavfall som producerats i en yrkesmässig verksamhet ska sorteras ut i åtminstone fraktionerna trä, mineral (som består av betong, tegel, klinker, keramik eller sten), metall, glas, plast och gips.	Detta avfall ska sorteras ut och hanteras separat från annat.	Avfallet ska buntas eller förpackas i lämpligt emballage och placeras i avsedd behållare.	Avfallet lämnas utsorterat i åtminstone fraktionerna trä, mineral (som består av betong, tegel, klinker, keramik eller sten), metall, glas, plast och gips. Hämtning från fastighet kan beställas separat enligt kommunens avfallstaxa. Kommunal ensamrätt gäller ej.
Farligt avfall	<p>Följande produkter eller ämnen utgör exempel på vad som ska hanteras som farligt avfall:</p> <ul style="list-style-type: none"> <li>• Färg, lackavfall samt hartser,</li> <li>• Limavfall (exempelvis kontaktlim, epoxilim, spackel),</li> <li>• Lysrör (exempelvis lågenergilampor, solarierör, halogenlampor)</li> <li>• Lösningsmedel</li> <li>• Fotokemikalier (exempelvis fix och framkallare)</li> <li>• Bekämpnings-medel</li> <li>• Sprayburkar</li> <li>• Annat starkt surt eller alkaliskt avfall (exempelvis frätande ämnen som kaustiksoda, svavelsyra, ammoniak, lut, avkalkningsmedel)</li> <li>• Avfall som innehåller kvicksilver (exempelvis termometrar, barometrar, reläer)</li> </ul>	Ska vara tydligt märkt med uppgift om innehåll. Olika typer av farligt avfall får inte blandas eller spädas ut med (1) andra slag av farligt avfall, (2) annat avfall eller (3) andra ämnen eller material.	Farligt avfall lämnas vid återvinningscentral [eller på annan av kommunen anvisad plats]. Hämtning av farligt avfall från fastighet kan beställas med tjänster enligt kommunens avfallstaxa.

Spillolja	Spillolja utgör farligt avfall. Spillolja ska sorteras ut och hanteras separat från annat farligt avfall. Spillolja som är isolerolja ska hållas åtskild från andra isoleroljor och andra spilloljor till dess att halten av PCB- produkter i isoleroljan har fastställts. Den som hanterar spillolja ska se till att spilloljan inte blandas med spilloljor med andra egenskaper eller med andra typer av avfall eller ämnen på ett sätt som hindrar (1) regenerering av spilloljan, eller (2) annan materialåtervinning som ger likvärdiga eller bättre miljöeffekter än regenerering.	Ska vara tydligt märkt med uppgift om innehåll.	Spillolja lämnas vid återvinningscentral. Hämtning av farligt avfall från fastighet kan beställas med tjänster enligt kommunens avfallstaxa.
Grovavfall	Grovavfall som utgör avfall under kommunalt ansvar behöver på grund av avfallets egenskaper hanteras separat från annat hushållsavfall.	Grovavfall från hushåll för separat borttransport av renhållaren eller renhållarens utförare ska i den mån det är möjligt, buntas eller förpackas i lämpligt emballage och läggas i, av renhållaren eller renhållarens utförare, avsedd behållare. Grovavfallet ska förses med märkning som klargör att det är fråga om grovavfall.	Grovavfall från hushållen lämnas vid Återbruket Kikås/ återvinningscentral. På Återbruket Kikås/återvinningscentralen ska avfallet sorteras och lämnas enligt instruktioner på plats. All övrig transport av grovavfall från fastighet ska utföras genom kommunens försorg. Hämtning från fastighet kan beställas separat enligt kommunens avfallstaxa.
Trädgårds- och parkavfall	Ska sorteras ut och hållas skilt från annat grovavfall.	På Återbruket Kikås/ återvinningscentralen ska avfallet lämnas enligt instruktioner på plats. För alternativ med abonnemang med hämtning av trädgårdsavfall i kärl, ska avfallet läggas löst i kärlet och inte packas så hårt att tömningen försvåras. Vid alternativ med enstaka hämtning ska avfallet vara buntat eller packat i papperspåse. Säck, snöre eller annat som används vid emballering ska kunna brytas ned vid kompostering.	Trädgårdsavfall från hushållen lämnas vid Återbruket Kikås/återvinningscentral. All övrig transport av trädgårdsavfall från fastighet ska utföras genom kommunens försorg. Hämtning från fastighet kan beställas separat enligt kommunens avfallstaxa. Hämtning av trädgårdsavfall sker separat från hämtning av annat grovavfall. För abonnemang med hämtning av trädgårdsavfall i kärl, ska avfallet läggas löst i kärlet och inte packas så hårt att tömningen försvåras.
Invasiva växter	Ska avskiljas och hållas skilt från annat avfall.	Emballeras i helt tätslutande sopsäckar/ storsäckar eller byggplast.	Lämnas vid Återbruket Kikås/återvinningscentral.

Matavfall	Ska sorteras ut och hållas skilt från annat avfall.	Från hushåll ska läggas i papperspåse (som tillhandahålls av renhållaren eller renhållarens utförare) Matavfall från verksamheter ska av avfallslämnaren (förpackas i särskild påse, säck eller lämnas i tank av typ som godkänts av tekniska nämnden).	Matavfall borttransporteras från fastigheten i enlighet med hämtningsintervall som kommunen tillhandahåller.
Slam och fosforfiltermaterial från små avloppsanläggningar.	Ska vara åtkomligt för tömning i den anläggning där det genereras.	Filtermaterial från fosforfällor och andra jämförbara filter ska vara förpackat eller tillgängligt på ett sådant sätt att hämtning kan utföras av fordon utrustat med kran eller suganordning.	Nej.
Fett från fettavskiljare	Ska vara åtkomligt för tömning i den anläggning där det genereras.	Nej.	Nej.
Matfetter och frityroljor	Ska sorteras ut och hållas skilt från annat avfall.	Ska förvaras i behållare med tätslutande lock.	Matfett eller frityroljor lämnas på Återbruket Kikås/ återvinningscentral (maximalt 10 liter). Andra tjänster som inte utförs av renhållaren eller renhållarens utförare ska genomgå auktorisation av tekniska nämnden.
Döda sällskapsdjur samt avfall från husbehovsjakt, högst 5 kilogram per hämtningstillfälle.	Nej.	Ska förpackas väl innan avfallet läggs i behållare för kärll- och säckavfall. Mindre sällskapsdjur (maxstorlek hund) kan även grävas ner på den egna fastigheten, förutsatt att graven är så djup att djur hindras från att gräva upp kroppen, att ingen misstanke om smitta föreligger samt att det kan ske utan risk för olägenhet för människors hälsa eller miljön.	Nej.
Större djur eller större mängd sådant avfall	Det vill säga andra djur än döda sällskapsdjur samt avfall från husbehovsjakt överstigande 5 kilogram.	Kontakta veterinär. Gällande föreskrifter från Jordbruksverket ska beaktas.	Kontakta renhållaren eller renhållarens utförare.
Andra animaliska biprodukter än döda sällskapsdjur och matavfall. Blandas före detta livsmedel med annat avfall utgör den blandade fraktionen före detta livsmedel och är APB enligt definitionen.	Nej.	Före detta livsmedel från butik ska av avfallslämnaren (förpackas i särskild påse, säck eller lämnas i tank av typ som godkänts av tekniska nämnden).	Kontakta renhållaren eller renhållarens utförare.
Stickande och skärande avfall	Bland annat kanyler och Sprutor.	Ska förpackas i skyddande hölje innan det läggs i behållare för kärll- och säckavfall, så att inte skärskador eller annan olägenhet uppstår.	Kanyler ska läggas i speciell behållare som tillhandahålls av apoteket och lämnas till apotek.



Förpackningar	I enlighet med definitionen av förpackning i FPF.	Lämnas lösa i de behållare/ kärl som tillhandahålls/anvisas.	Se sorteringskrav i 8 a §
Returpapper	I enlighet med definitionen av returpapper i Avfallsförordningen.	Lämnas löst i de behållare/ kärl som tillhandahålls/ anvisas.	Se sorteringskrav i 8 b §
Kontorspapper	Större mängder kontorspapper från en och samma verksamhet bör dock anses skilja sig till art och sammansättning från hushållens avfall och därmed klassas som ej kommunalt avfall.	Lämnas löst i de behållare/ kärl som tillhandahålls/anvisas.	Ska lämnas i de insamlingssystem som tillhandahålls av kommunen. Kommunal ensamrätt gäller ej.
Kasserade bilbatterier	I enlighet med definitionen av batteri i batteriförordningen (2008:834).	Ställs upp på ett sätt som förhindrar att batterisyra/ innehåll rinner ut.	Ska lämnas på Återbruket Kikås/återvinningscentral.
Kasserade bärbara batterier. Om kasserade produkter innehåller lösa bärbara batterier ska dessa plockas ur. Är de bärbara batterierna inbyggda i produkten hanteras den som avfall från elutrustning.	I enlighet med definitionen av bärbart batteri i batteriförordningen (2008:834).	Nej.	Ska lämnas på Återbruket Kikås/återvinningscentral eller lämnas i de insamlingssystem som tillhandahålls av kommunen eller producent.
Konsumentelavfall	Skrymmande konsumentelavfall ska sorteras ut och hållas skilt från annat grovavfall. Smått elavfall ska sorteras ut och hållas skilt från kärl- och säckavfall.	Nej.	Konsumentelavfall lämnas vid Återbruket Kikås/ återvinningscentral. På återbruket/ återvinningscentralen ska avfallet lämnas enligt instruktioner på plats. Hämtning av mindre mängder konsumentelavfall kan beställas med tjänster enligt kommunens avfallstaxa.
Läkemedel	I enlighet med definitionen av läkemedel i förordningen (2009:1031) om producentansvar för läkemedel.	Ska lämnas i behållare/påse som tillhandahålls av apoteket.	Lämnas till apotek.
Återanvändningsbart material	Material och produkter som kan återanvändas, efter bedömning av renhållaren, exempelvis Bygg, trädgård, husgeråd, möbler, kläder och porslin, lek och idrottsartiklar är några exempelområden där återbruk är möjligt. Kontakta renhållaren för mer information. Kommunen bestämmer behandlingsform.	Lämnas löst i de behållare/ kärl som tillhandahålls/anvisas av renhållaren eller renhållarens utförare.	<ul style="list-style-type: none"> <li>• Sport &amp; fritid: Insamling till Fritidsbanken.</li> <li>• Växtåterbruk Trädgårdsmöbler, trädgårdsredskap, trädgårdsprodukter i plast, krukväxter, krukor, urnor, trädgårdsinredning.</li> <li>• Husgeråd: Flyttlådor, snören, rep, tamp, skolmaterial, pryglar, heminredning, textil (ren men kan vara trasig), emballage. Samarbete med Myrona.</li> <li>• Trä under 2,35 m: Målat trä, omålat trä, patinerat trä.</li> <li>• Isolering/Skivmaterial: Isolering, handverktyg, mindre byggprodukter, osb, mdf, plywood, spånskivor.</li> <li>• Fönster &amp; dörrar: Fönster, dörrar.</li> <li>• Golv &amp; tak: Golv i originalförpackning, takpapp i rulle, vindpapp i rulle.</li> </ul>

## Bilaga 2 Hämtningsintervall

### **Hämtningsområde och hämtningsintervall för kommunalt avfall**

Kommunen utgör två hämtningsområden när det gäller en- och tvåbostadshus, se bilaga 3. För flerbostadshus gäller ett hämtningsområde. Ordinarie hämtning av hushållsavfall och annat kommunalt avfall sker med intervall enligt nedanstående paragrafer.

#### **a) Restavfall samt matavfall**

- i. För flerbostadshus sker hämtning av hushållens brännbara restavfall och matavfall normalt en gång per vecka och returpapper normalt varannan vecka. Pappers- och plastförpackningar varannan vecka. Glas- och metallförpackningar var fjärde vecka.
- ii. För en- och tvåbostadshus sker hämtning av hushållens brännbara restavfall, matavfall, returpapper och förpackningar (papper, plast, glas och metall) normalt varannan vecka.
- iii. Vid veckor som innehåller helgdagar kan i vissa fall hämtning ske vid annat tillfälle än ordinarie hämtningstillfälle. Sådana avvikelser meddelas i förväg av tekniska förvaltningen. Hämtning kan i vissa fall också ske under andra dagar än ordinarie hämtningsdagar på grund av sjukdom, fordonsskador, utbildning av personal etc.
- iv. Om särskilda skäl föreligger kan kortare hämtningsintervall än ovan tillämpas. Särskilda skäl kan exempelvis vara om fastighet har otillräckliga avfallsutrymmen och därför fordrar kortare hämtningsintervall. Tätare hämtning kan beställas och utförs då av kommunen mot avgift enligt kommunens avfallstaxa.
- v. Extra hämtning kan beställas och utförs då av kommunen mot avgift enligt kommunens avfallstaxa.
- vi. Vid fritidsbostad sker hämtning från 15 maj till 15 september enligt samma principer som vid åretruntbostad, mot särskild taxa för sommarabonnemang.

#### **b) Latrin, slambrunn, minireningsverk samt slutna tank**

- i. Om godkänd lokal spillvattenanläggning saknas ska mobil toalett, som hyrs av kommunen, användas. Tömning utförs vid behov efter beställning hos kommunen, dock minst en gång per år. Abonnenten bekostar och ansvarar för beställning av extra tömning hos kommunen, utöver sluttömning vid abonnemangets upphörande eller årsskifte.
- ii. Från fastighet med slamavskiljare ska slam tömmas minst 1 gång per år. Om slamavskiljaren har en mindre volym än 2 m<sup>3</sup> och tar emot spillvatten från vattenklosett, ska tömning ske minst 2 gånger per år.
- iii. Vid behov utförs ytterligare tömning efter begäran av fastighetsinnehavaren eller nyttjanderättshavaren.
- iv. Längre hämtningsintervall för slam kan, efter skriftlig ansökan hos miljönämnden enligt kap. 5 i dessa föreskrifter, medges för hushåll när särskilda skäl föreligger.
- v. Från fastighet med slutna tank för allt spillvatten, som rymmer upp till 3 m<sup>3</sup>, ska spillvatten tömmas minst 12 gånger per år. Från fastighet med slutna tank för allt spillvatten, som rymmer mer än 3 m<sup>3</sup>, ska spillvatten tömmas minst 6 gånger per år.
- vi. Utan hinder av punkt v) ovan ska spillvatten från fritidsfastigheter och spillvatten från fastighet med slutna tank, som enbart tar emot vatten från vattenklosett, transporteras bort minst 1 gång per år och i övrigt efter behov.

- vii. Längre hämtningsintervall för spillvatten från sluten tank kan efter skriftlig ansökan miljönämnden medges för hushåll när särskilda skäl föreligger.

**c) Fettavskiljare**

Fettavskiljare töms enligt tillverkarens instruktioner så ofta som fordras för en fullgod funktion, dock minst 6 gånger per år. Kommunen äger rätt att i det enskilda fallet fastställa tömningsfrekvens med hänsyn till belastningen i förhållande till avskiljarens volym. Extra hämtning kan ske efter särskild beställning mot avgift enligt taxa.

**d) Filtermaterial från fosforkällor och andra jämförbara filter**

Hämtning av filtermaterial ska ske enligt tillverkarens instruktioner dock minst vartannat år genom kommunens försorg. Efter hämtning av uttjänt filtermaterial ska nytt filtermaterial snarast tillföras anläggningen genom fastighetsinnehavarens försorg. Dispens för längre hämtningsintervall eller för eget omhändertagande kan medges i enskilda fall.

**e) Matavfallstank**

Tömning av matavfallstank ska ske i enlighet med tillverkarens instruktioner efter beslut av tekniska förvaltningen.

**f) Trädgårdsavfall**

Efter beställning utför renhållaren eller renhållarens utförare hämtning av trädgårdsavfall i kärl en gång varannan vecka under perioden mitten av april – slutet av oktober

**g) Särskild hämtning av andra avfallsslag kan beställas enligt avfallstaxan.**

- Avfall från elektriska och elektroniska produkter
- Övrigt farligt avfall, exempelvis batterier och ljuskällor
- Övrigt grovavfall

Förutsättningar för hämtning efter beställning regleras närmare i avfallstaxan för Mölndals stad.

## Bilaga 3 Hämtningsområde

